

Uplifter SPT499

Minikran | Uplifter

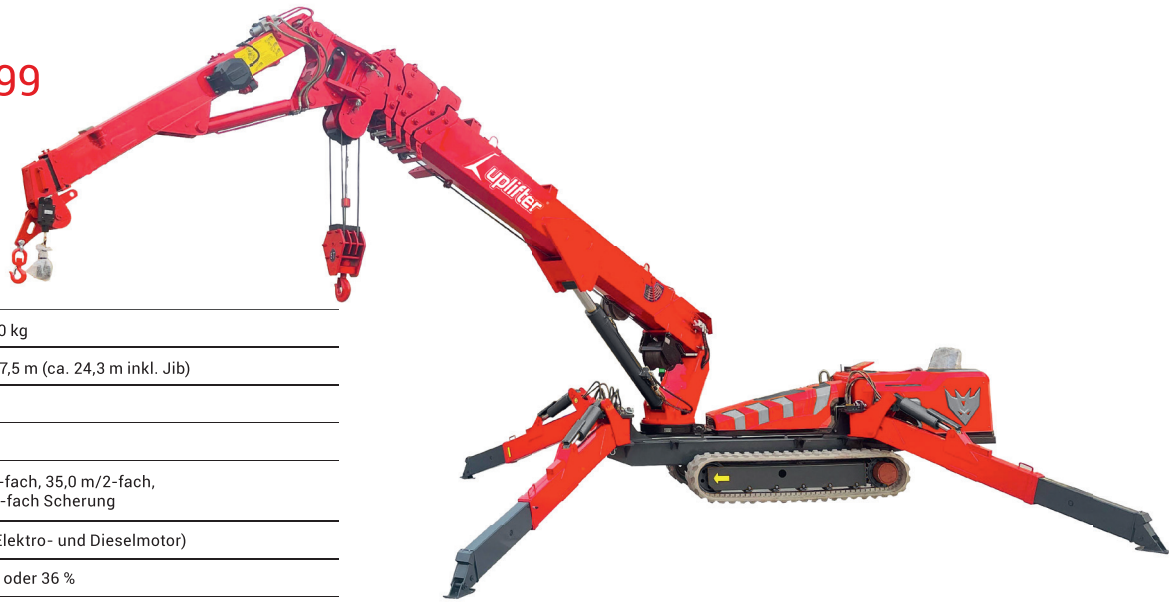

Tragkraft	5.000 kg
Arbeitshöhe max.	ca. 17,5 m (ca. 24,3 m inkl. Jib)
Montagespitze	✓
Funkfernbedienung	✓
Kranen unter Boden	17,5 m/4-fach, 35,0 m/2-fach, 70,0 m/1-fach Scherung
Antrieb	Hybrid (Elektro- und Dieselmotor)
Steigfähigkeit	max. 20° oder 36 %
Länge	5,48 m
Breite	1,40 m
Höhe	2,00 m
Eigengewicht*	6.200 kg
Zubehör	Hydraulischer Jib, manueller Jib, Werkzeugkoffer, weiße Ketten, Lastverteilungsplatten für die Abstützungen

* je nach Ausstattung

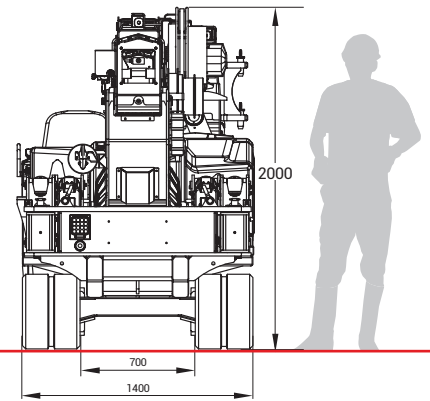
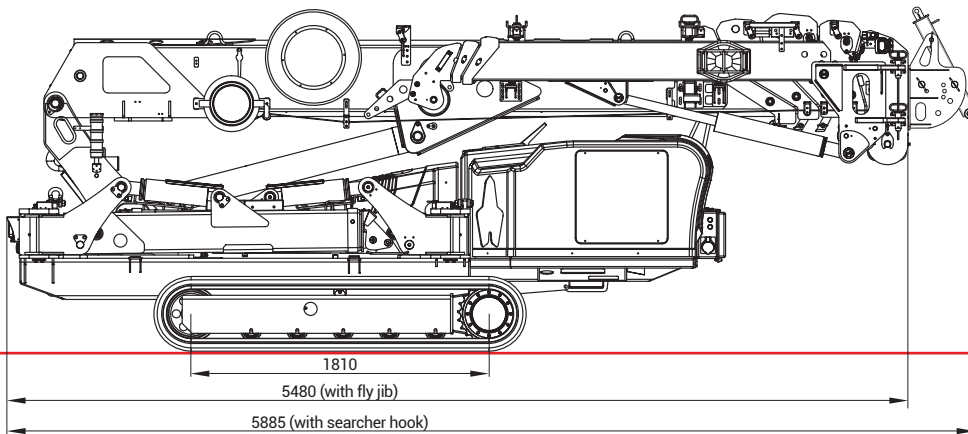

Lastdiagramm (t)

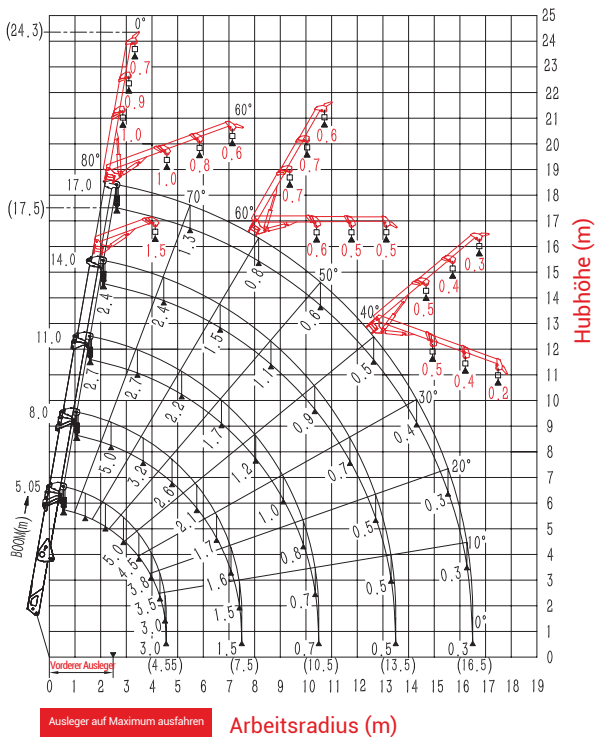

Lastdiagramm (t)

